



MOTO PECAS 3 IRMAOS
INSCRIÇÃO ESTADUAL: 067509363
CNPJ: 29837091/0001-04

PREGÃO ELETRÔNICO 18/2023

PROPOSTA DE PREÇOS

Ao
TRIBUNAL REGIONAL DO TRABALHO DA 7ª REGIÃO

IDENTIFICAÇÃO DA PROPONENTE

NOME DE FANTASIA: MOTO PECAS 3 IRMAOS
RAZÃO SOCIAL: PAULO HENRIQUE BEZERRA DA SILVA
CNPJ: 29.837.091/0001-04
INSCRIÇÃO MUNICIPAL: 5329051
INSCRIÇÃO ESTADUAL: 067509363
OPTANTE PELO SIMPLES: SIM
ENDEREÇO: AV CAPITAO WALDEMAR BEZERRA DA SILVA 492
BAIRRO: BARROSO
CIDADE: FORTALEZA/CE
CEP:60862580
EMAIL: paulohenrique981456@gmail.com
TELEFONE: 85 98637-4172
DADOS BANCÁRIOS
BANCO: 290 - PAG SEGURO
AGÊNCIA: 0001
CONTA: 01429534-9

REPRESENTANTE LEGAL QUE ASSINARÁ A ATA E CONTRATO:

PAULO HENRIQUE BEZERRA DA SILVA, brasileiro, natural de Fortaleza/CE, solteiro, nascido em 11/05/1989, empresário, portador da carteira de identidade nº 2006021030685 SSPDS/CE, CPF nº 036.911.493-08, residente e domiciliado à Av. Capitão Waldemar Bezerra Da Silva, 492, Barroso, Fortaleza/ CE, CEP 60862-580.
TELEFONE: 85 98637-4172
EMAIL: paulohenrique981456@gmail.com

Propomos prestar ao **7º BATALHÃO DE ENGENHARIA DE COMBATE**, pelo preço a seguir indicado, os serviços abaixo, conforme especificações constantes do Anexo I do Edital do Pregão nº 37/2022 do 7º BE Cmb:

PLANILHA DA PROPOSTA

ITEM	ESPECIFICAÇÃO DO PRODUTO	MARCA	UND	QTD	VALOR UNIT. R\$	VALOR TOTAL R\$
13	Assento sanitário na cor branca, modelo oval, tamanho universal, tampa em polipropileno (PP) e base do assento em polietileno (PE). Sistema de fixação resistente: parafusos com porca de fixação em nylon	DUDA	UND	100	R\$ 25,00	R\$ 2.500,00
VALOR TOTAL R\$						R\$ 2.500,00

Valor total da proposta: R\$ 2.500,00 (dois mil e quinhentos reais).

Validade da proposta: 90 (noventa) dias, contados a partir da data da sua emissão.

Prazo De Entrega: 30 (trinta) dias, a contar do recebimento de cada ordem de fornecimento ou instrumento equivalente.

Declaramos que o objeto cotado atende todas as exigências do Edital, relativas à especificação e características, inclusive técnicas, condições de garantia e que estamos de pleno acordo com todas as condições estabelecidas no Edital e seus anexos.



MOTO PECAS 3 IRMAOS
INSCRIÇÃO ESTADUAL: 067509363
CNPJ: 29837091/0001-04

Fortaleza/CE, 15 de junho de 2023.

PAULO HENRIQUE BEZERRA DA SILVA:03691149308
Assinado de forma digital por PAULO HENRIQUE BEZERRA DA SILVA:03691149308
Dados: 2023.06.15 11:06:11 -03'00'

PAULO HENRIQUE BEZERRA DA SILVA
CNPJ 29837091/0001-04
Paulo Henrique Bezerra Da Silva
CPF 03691149308
RG 2006021030685 SSPDS/CE
Responsável Legal

Universal – ASSENTO SANITÁRIO**1. CARACTERÍSTICAS TÉCNICAS**

- Composição: Polipropileno (tampa), Polietileno de alta densidade (assento) e Poliacetal (parafusos);
- Tampa e parafusos produzidos pelo processo de injeção e assento produzido por extrusão/sopro;
- Dimensões: 44 x 38 x 3cm (comprimento x largura x altura);
- Design exclusivo;
- Assento com superfície lisa. Mais higiênico.

2. EMBALAGEM

- Embalagem com 10 peças.

3. INSTRUÇÕES DE INSTALAÇÃO

3.1. Encaixe os parafusos na furação da louça;



Universal – ASSENTO SANITÁRIO

3.2. Atenção a posição dos parafusos

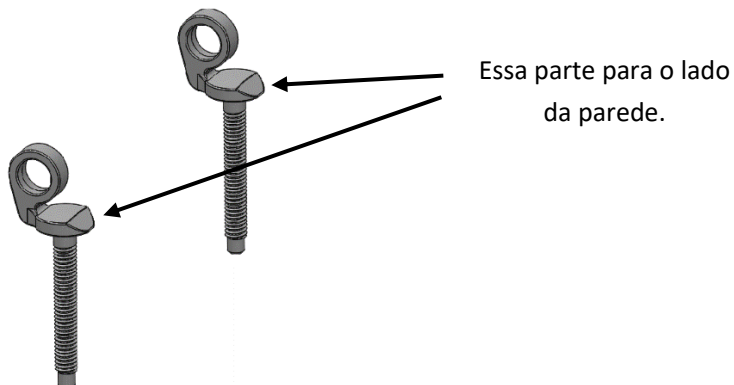

3.3. Apertar contra a louça manualmente.

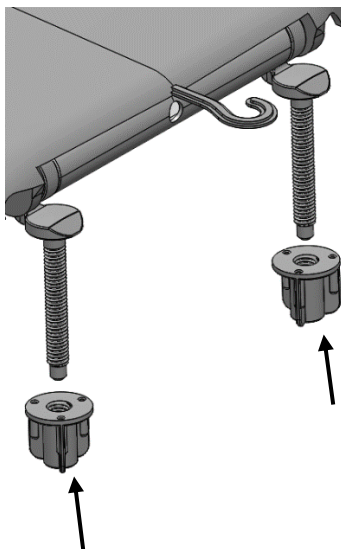

4. LIMPEZA

Para limpeza de seu assento, não utilizar produtos com alta concentração de cloro. Utilizar produtos diluídos.